



basic education

Department:
Basic Education
REPUBLIC OF SOUTH AFRICA

NASIONALE SENIOR SERTIFIKAAT

GRAAD 12

FISIESE WETENSKAPPE: CHEMIE (V2)

FEBRUARIE/MAART 2013

PUNTE: 150

TYD: 3 uur

Hierdie vraestel bestaan uit 15 bladsye en 4 inligtingsblaaie.

INSTRUKSIES EN INLIGTING

1. Skryf jou sentrumnommer en eksamennommer in die toepaslike ruimtes op die ANTWOORDEBOEK neer.
2. Beantwoord AL die vrae in die ANTWOORDEBOEK.
3. Hierdie vraestel bestaan uit TWEE afdelings:

AFDELING A (25)
AFDELING B (125)
4. Jy mag 'n nieprogrammeerbare sakrekenaar gebruik.
5. Jy mag toepaslike wiskundige instrumente gebruik.
6. Nommer die antwoorde korrek volgens die nommeringstelsel wat in hierdie vraestel gebruik is.
7. Inligtingsblaaie en 'n periodieke tabel is vir jou gebruik aangeheg.
8. Gee kort (bondige) motiverings, besprekings, ensovoorts waar nodig.
9. Rond jou finale numeriese antwoorde tot 'n minimum van TWEE desimale plekke af.

AFDELING A**VRAAG 1: EENWOORDITEMS**

Gee EEN woord/term vir elk van die volgende beskrywings. Skryf slegs die woord/term langs die vraagnommer (1.1–1.5) in die ANTWOORDEBOEK neer.

- 1.1 Die homoloë reeks waaraan verbindings met die funksionele groep –OH behoort (1)
- 1.2 Die proses waarin groot alkaanmolekule in kleiner alkane en alkene opgebreek word (1)
- 1.3 Die hoeveelheid produkte wat gevorm word of reaktanse wat gebruik word per eenheid tyd in 'n chemiese reaksie (1)
- 1.4 Die proses waarin elektrisiteit gebruik word om 'n chemiese stof te ontbind (1)
- 1.5 Die naam van die industriële proses wat in die vervaardiging van ammoniak gebruik word (1)

[5]**VRAAG 2: MEERVOUDIGEKEUSE-VRAE**

Vier opsies word as moontlike antwoorde vir die volgende vrae gegee. Elke vraag het slegs EEN korrekte antwoord. Skryf slegs die letter (A–D) langs die vraagnommer (2.1–2.10) in die ANTWOORDEBOEK neer.

- 2.1 Watter EEN van die volgende verbindings het die hoogste smeltpunt?
 A CH_3CH_3
 B $\text{CH}_3\text{CH}_2\text{CH}_3$
 C $\text{CH}_3\text{CH}_2\text{CH}_2\text{CH}_3$
 D $\text{CH}_3\text{CH}_2\text{CH}_2\text{CH}_2\text{CH}_3$ (2)
- 2.2 Beskou die organiese verbindings (I tot IV) hieronder aangetoon.

I	$\text{CH} \equiv \text{C} - \text{CH}_2 - \text{CH}_3$	II	$\text{CH}_3 - \text{C} \equiv \text{C} - \text{CH}_2 - \text{CH}_3$
III	$\text{CH}_3 - \text{C} \equiv \text{C} - \text{CH}_3$	IV	$\text{CH}_3 - \text{C} \equiv \text{CH}$

Watter van die verbindings hierbo is struktuurisomere?

- A I en II
 B I en III
 C I en IV
 D II en III (2)

2.3 Beskou die reaksie hieronder voorgestel.

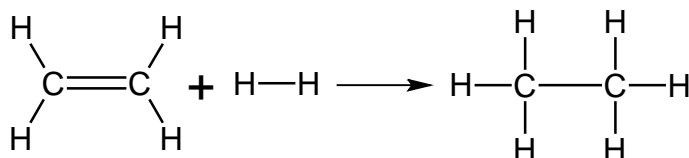

Hierdie reaksie is 'n voorbeeld van ...

- A addisie.
- B oksidasie.
- C eliminasie.
- D substitusie. (2)

2.4 Aktiveringsenergie kan die beste beskryf word as die minimum energie benodig om ...

- A effektiewe botsings te veroorsaak.
- B reaktansmolekule te laat bots.
- C die kinetiese energie van reaktansmolekule te verhoog.
- D die oriëntasie van reaktansmolekule te verander. (2)

2.5 Watter EEN van die volgende beskryf die effek van 'n TOENAME IN TEMPERATUUR op 'n reaksie in ewewig KORREK?

	Reaksie bevoordeel	Reaksietempo
A	Eksotermies	Verhoog
B	Eksotermies	Verlaag
C	Endotermies	Verhoog
D	Endotermies	Verlaag

(2)

2.6 Elkeen van die reaksies hieronder voorgestel, is in ewewig in 'n geslote houër. In watter EEN van hierdie reaksies sal 'n TOENAME IN DRUK (deur die volume te verklein) die vorming van produkte bevoordeel?

- A $\text{N}_2\text{O}_4(\text{g}) \rightleftharpoons 2\text{NO}_2(\text{g})$
- B $\text{PCl}_5(\text{g}) \rightleftharpoons \text{PCl}_3(\text{g}) + \text{Cl}_2(\text{g})$
- C $\text{N}_2(\text{g}) + 3\text{H}_2(\text{g}) \rightleftharpoons 2\text{NH}_3(\text{g})$
- D $\text{NO}_2(\text{g}) + \text{CO}(\text{g}) \rightleftharpoons \text{NO}(\text{g}) + \text{CO}_2(\text{g})$ (2)

2.7 Watter EEN van die volgende halfreaksies vind by die KATODE plaas gedurende die elektrolise van 'n CuCl_2 -oplossing?

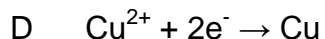
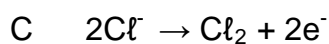
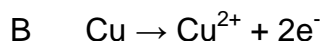
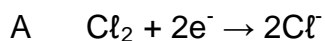

(2)

2.8 Wanneer 'n galvaniese (voltaïese) sel stroom lewer, sal die soutbrug ...

A elektrone toelaat om in die sel te beweeg.

B elektriese neutraliteit in die sel verseker.

C verhoed dat die twee oplossings meng.

D elektrone toelaat om van die katode na die anode te beweeg.

(2)

2.9 Watter EEN van die volgende metale is die sterkste reduseermiddel?

A Ag

B Zn

C Cu

D Al

(2)

2.10 Die chloor-alkaliproses lei tot die vervaardiging van twee gasse. Watter EEN van die volgende toon die gasse wat by die anode en katode van hierdie sel gevorm word, KORREK aan?

	Anode	Katode
A	Suurstofgas	Chloorgas
B	Waterstofgas	Chloorgas
C	Chloorgas	Waterstofgas
D	Chloorgas	Waterdamp

(2)

[20]**TOTAAL AFDELING A: 25**

AFDELING B**INSTRUKSIES**

1. Begin elke vraag op 'n NUWE bladsy.
2. Laat EEN reël oop tussen twee subvrae, byvoorbeeld tussen VRAAG 3.1 en VRAAG 3.2.
3. Toon die formules en substitusies in ALLE berekeninge.
4. Rond jou finale numeriese antwoorde tot 'n minimum van TWEE desimale plekke af.

VRAAG 3 (Begin op 'n nuwe bladsy.)

Die letters **A** tot **F** in die tabel hieronder stel ses organiese verbindings voor.

A	Pent-2-een	B	<pre> H H H H — C — C — C — O — H H H H — C — H H </pre>
C	Propielmetanoaat	D	2,5-dimetielheptaan
E	$\text{CH}_3 - \underset{\text{CH}_3}{\text{CH}} - \text{CH}_2 - \overset{\text{O}}{\parallel}{\text{C}} - \text{H}$	F	$\text{CH}_3 - \text{CH}_2 - \text{CH}_2 - \overset{\text{O}}{\parallel}{\text{C}} - \text{CH}_3$

- 3.1 Skryf die letter neer wat die verbinding voorstel wat:
('n Verbinding kan meer as een keer gebruik word.)
- 3.1.1 'n Aldehyd is (1)
 - 3.1.2 Die algemene formule C_nH_{2n} het (1)
 - 3.1.3 Onversadig is (1)
 - 3.1.4 'n Keton is (1)
 - 3.1.5 'n Koolwaterstof is (1)
 - 3.1.6 Berei kan word deur die reaksie van 'n alkohol met 'n karboksiesuur (1)

- 3.2 Skryf die struktuurformule neer van:
- 3.2.1 Verbinding **A** (2)
- 3.2.2 Verbinding **D** (2)
- 3.3 Skryf neer die:
- 3.3.1 NAAM van die funksionele groep van verbinding **F** (1)
- 3.3.2 IUPAC-naam van verbinding **B** (2)
- [13]

VRAAG 4 (Begin op 'n nuwe bladsy.)

Die tabel hieronder toon die kookpunte van vier organiese verbindings, voorgestel deur die letters **A** tot **D**, van vergelykbare molekulêre massa.

	Verbinding	Molekulêre massa	Kookpunt (°C)
A	Butaan	58	0
B	Propanaal	58	49
C	Propan-1-ol	60	97
D	Etanoësuur	60	118

- 4.1 Verbinding **A** word as 'n brandstof in gasbranders gebruik.
- 4.1.1 Is verbinding **A** in die GAS-, VLOEISTOF- of VASTE fase by 25 °C? (1)
- 4.1.2 Hoe sal die kookpunt van 'n ISOMEER van verbinding **A** vergelyk met dié van verbinding **A**? Skryf HOËR AS, LAER AS of GELYK AAN neer. Verwys na MOLEKULÊRE STRUKTUUR, INTER-MOLEKULÊRE KRAGTE en die ENERGIE benodig om die antwoord te verduidelik. (4)
- 4.1.3 Gebruik molekulêre formules en skryf die gebalanseerde vergelyking vir die verbranding van verbinding **A** in oormaat suurstof neer. (3)
- 4.1.4 Verbinding **A** het 'n laer kookpunt as verbinding **B**. Gee redes vir hierdie verskil in kookpunte deur na die volgende te verwys: (2)
- Struktuurverskille tussen die twee verbindings
 - Polariteit
- 4.2 Beskou die kookpunte van verbindings **C** en **D**.
- 4.2.1 Gee 'n rede vir hierdie verskil in kookpunte deur na die intermolekulêre kragte teenwoordig in ELK van hierdie verbindings te verwys. (2)
- 4.2.2 Watter EEN van verbinding **C** of **D** het 'n hoër dampdruk? Verwys na hulle kookpunte om 'n rede vir die antwoord te gee. (2)

[14]

VRAAG 5 (Begin op 'n nuwe bladsy.)

Sommige van die reaksies van BUTAN-1-OL word in die vloeiagram hieronder voorgestel. **P**, **Q** en **R** stel die organiese produkte wat gevorm word, voor.

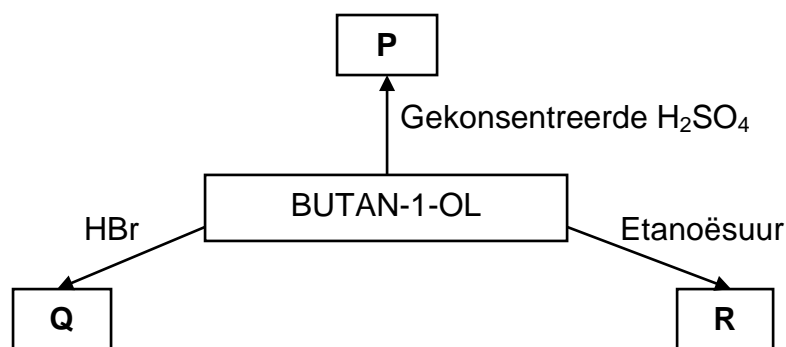

5.1 Is butan-1-ol 'n PRIMÊRE, SEKONDÊRE of TERSIÊRE alkohol? (1)

5.2 Produk **P** word gevorm wanneer butan-1-ol in die teenwoordigheid van gekonsentreerde swawelsuur verhit word.

Skryf neer die:

5.2.1 Naam van die tipe reaksie wat plaasvind (1)

5.2.2 Gebalanseerde vergelyking vir die reaksie wat plaasvind deur struktuurformules te gebruik (5)

5.3 Produk **R** word gevorm wanneer butan-1-ol met etanoësuur in die teenwoordigheid van 'n suurkatalisator reageer.

Skryf neer die:

5.3.1 Naam van die tipe reaksie wat plaasvind (1)

5.3.2 Struktuurformule van die organiese produk wat gevorm word (2)

5.4 Wanneer HBr met butan-1-ol reageer, word verbinding **Q**, 'n haloalkaan, gevorm.

Skryf neer die:

5.4.1 Naam van die tipe reaksie wat plaasvind (1)

5.4.2 IUPAC-naam van die haloalkaan wat gevorm word (2)

[13]

VRAAG 6 (Begin op 'n nuwe bladsy.)

Die apparaat hieronder getoon, word gebruik om die tempo waarteen waterstofgas gevorm word wanneer 'n sekere hoeveelheid sink met 'n oormaat verdunde soutsuur reageer, te ondersoek.

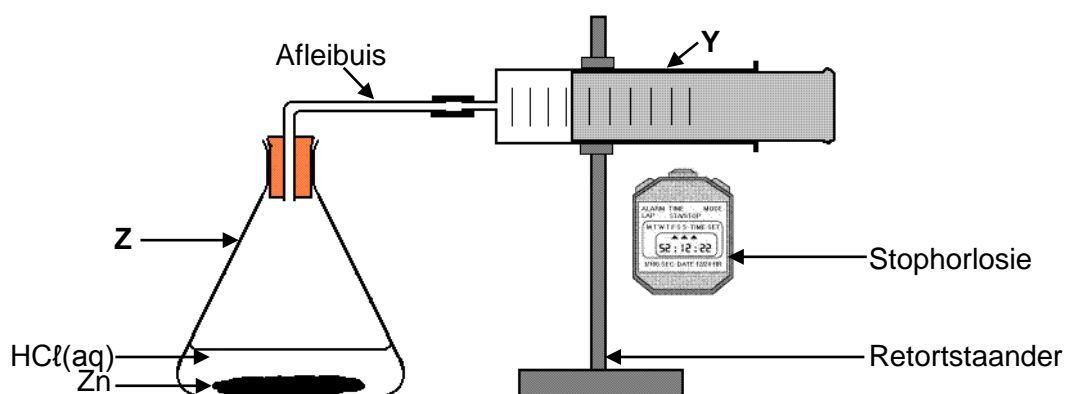

Die reaksie wat plaasvind, word deur die volgende gebalanseerde vergelyking voorgestel:

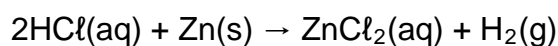

- 6.1 Skryf die naam neer van die fles gemerk **Z**. (1)
- 6.2 Skryf EEN funksie neer van die apparaatstuk gemerk **Y** in HIERDIE ondersoek. (1)

Twee eksperimente word uitgevoer deur die apparaat hierbo te gebruik. Die toestande vir elke eksperiment word in die tabel hieronder gegee.

	Eksperiment 1	Eksperiment 2
Sink	verpoeier	verpoeier
Soutsuur	0,1 mol·dm ⁻³	0,2 mol·dm ⁻³
Temperatuur	25 °C	25 °C

- 6.3 UIT DIE TABEL HIERBO, skryf neer:
- 6.3.1 Die onafhanklike veranderlike vir hierdie ondersoek (1)
- 6.3.2 EEN gekontroleerde veranderlike (1)

Die volume waterstofgas wat gevorm word, word in elke eksperiment gemeet. Die grafieke hieronder toon die resultate wat verkry is.

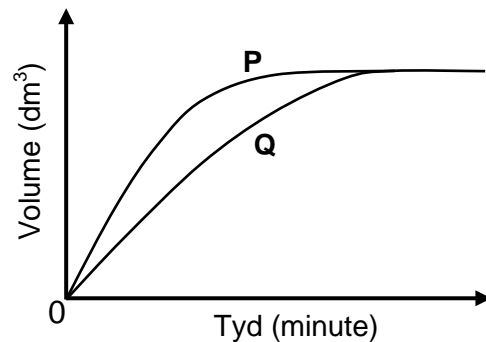

- 6.4 Watter grafiek, **P** of **Q**, stel Eksperiment 2 voor? Verwys na die data wat in die tabel gegee is, asook die vorm van die grafiek, om te verduidelik hoe jy by die antwoord uitgekome het. (3)
- 6.5 Gee 'n rede waarom die tempo waarteen waterstofgas in beide eksperimente gevorm word, afneem soos wat die reaksie voltooiing bereik. (1)
- 6.6 Bereken die massa sink wat gebruik word om 0,24 dm³ waterstofgas by kamertemperatuur te berei. Aanvaar dat 1 mol waterstofgas 'n volume van 24,04 dm³ by kamertemperatuur het. (6)

[14]

VRAAG 7 (Begin op 'n nuwe bladsy.)

Die reaksie tussen waterstofchloried en suurstof bereik ewewig in 'n geslote houer volgens die volgende gebalanseerde vergelyking:

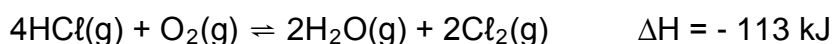

- 7.1 Is hierdie reaksie eksotermies of endotermies? Gee 'n rede vir die antwoord. (2)
- 7.2 Die grafieke hieronder, nie volgens skaal geteken nie, toon hoe die hoeveelhede van die reaktanse teenwoordig in die houer by 'n spesifieke temperatuur met tyd verander. Die volume van die houer is 5 dm^3 .

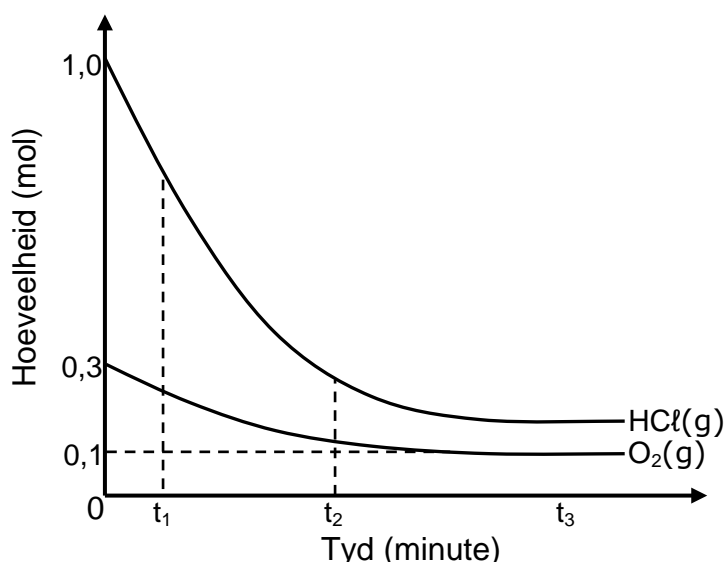

- 7.2.1 Hoe vergelyk die tempo van die voorwaartse reaksie by tyd t_1 met dié by tyd t_2 ? Skryf GROTER AS, KLEINER AS of GELYK AAN neer. Gebruik die grafieke om 'n rede vir die antwoord te gee. (2)
- 7.2.2 Hoe vergelyk die tempo van die voorwaartse en terugwaartse reaksies by tyd t_3 ? Skryf slegs GROTER AS, KLEINER AS of GELYK AAN neer. (1)
- 7.2.3 Bereken die ewewigskonstante (K_c) vir hierdie reaksie by hierdie temperatuur. (9)
- 7.3 Die temperatuur word NOU verhoog. Hoe sal hierdie verandering die waarde van die ewewigskonstante beïnvloed?
Skryf TOENEEM, AFNEEM of BLY DIESELFDE neer. Verduidelik die antwoord. (4)
- 7.4 Hoe sal elk van die volgende veranderinge die ewewigskonsentrasie van $\text{Cl}_2(g)$ beïnvloed? Skryf TOENEEM, AFNEEM of BLY DIESELFDE neer.
- 7.4.1 Waterdamp word in die houer bygevoeg. (1)
- 7.4.2 'n Katalisator word bygevoeg. (1)
- 7.4.3 Die volume van die houer word vergroot. (1)

[21]

VRAAG 8 (Begin op 'n nuwe bladsy.)

Die elektrochemiese sel hieronder voorgestel, bestaan uit 'n waterstofhalfsel en 'n magnesiumhalfsel by standaardtoestande.

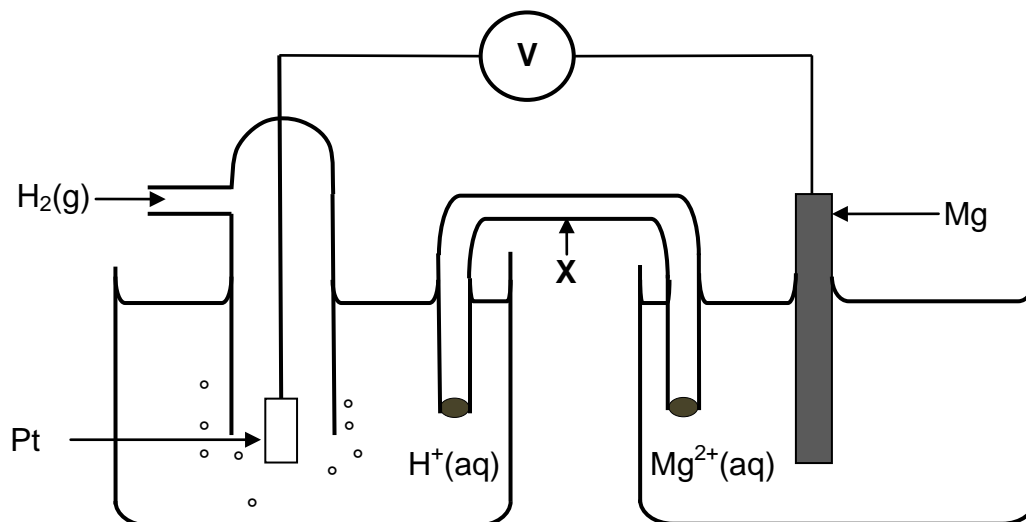

Die lesing op die voltmeter is 2,36 V.

- 8.1 Behalwe konsentrasie, skryf TWEE ander toestande neer wat nodig is vir die waterstofhalfsel om by standaardtoestande te funksioneer. (2)
- 8.2 Skryf die naam van die apparaatstuk wat **X** gemerk is, neer. (1)
- 8.3 Is magnesium die ANODE of KATODE in die sel hierbo? Verwys na die relatiewe sterktes van reduseermiddels om die antwoord te verduidelik. (4)
- 8.4 Skryf die selnotasie vir hierdie sel neer. (3)
- 8.5 Bereken die standaard-reduksiepotensiaal van die magnesiumhalfsel. Toon AL jou bewerkings. (4)
- 8.6 Skryf die gebalanseerde NETTO (algehele) selreaksie neer wat in hierdie sel plaasvind. Geen toeskouer-ione word verlang nie. (3)

[17]

VRAAG 9 (Begin op 'n nuwe bladsy.)

Die vereenvoudigde diagramme hieronder stel twee elektrochemiese selle, **A** en **B**, voor wat in die INDUSTRIE gebruik word. Sel **A** word gebruik vir die suiwing van kopererts wat silwer- en platinumonsuiwerhede bevat. Sel **B** word gebruik om 'n armband met 'n laag koper te elektroplateer.

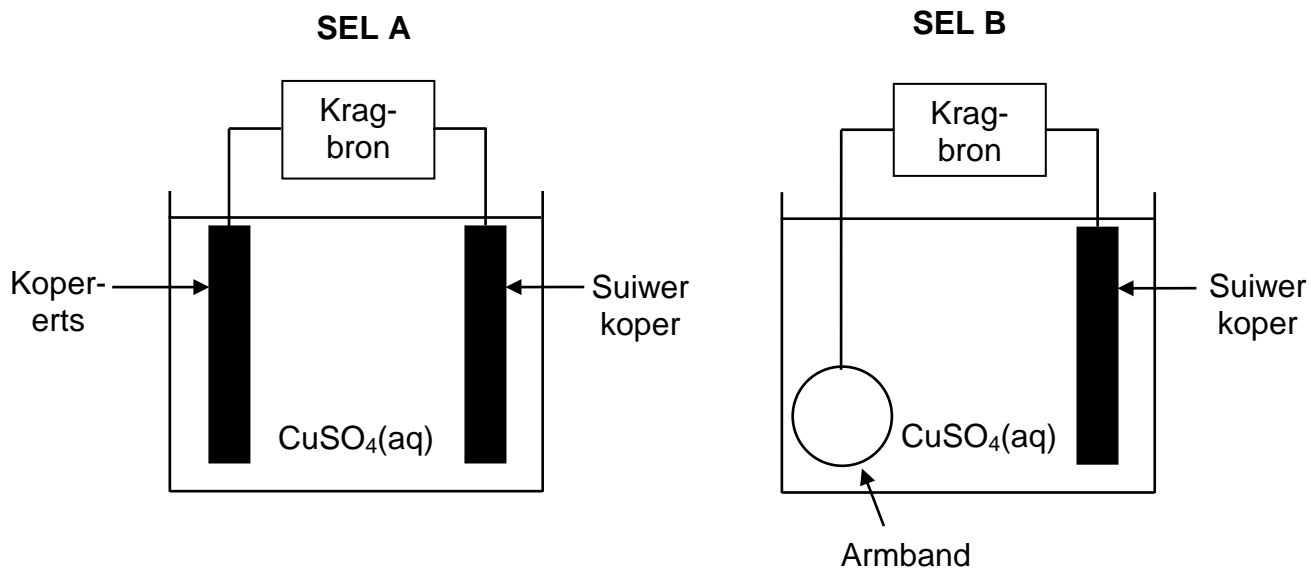

- 9.1 Skryf die naam neer van die tipe elektrochemiese sel (ELEKTROLITIES of GALVANIES) waarvan die twee selle hierbo voorbeelde is. (1)
- 9.2 Suiwer koper word as een van die elektrodes in elk van die selle hierbo gebruik. In watter sel (**A** of **B**) is die suiwer koper die:
- 9.2.1 Katode (1)
- 9.2.2 Anode (1)
- 9.3 Beskou sel **B**. Aanvanklik het die $\text{CuSO}_4(\text{aq})$ 'n blou kleur.
- 9.3.1 Hoe sal die intensiteit van die blou kleur verander terwyl die sel in werking is? Skryf VERHOOG, VERLAAG of BLY DIESELFDE neer. Gee 'n rede vir die antwoord. (3)
- 9.3.2 Skryf die halfreaksie neer wat by die suiwer koperelektrode plaasvind. (2)
- 9.4 Beskou sel **A**.
- 9.4.1 Gee 'n rede waarom die slik wat in hierdie sel vorm, van ekonomiese belang is. (1)
- 9.4.2 Noem EEN negatiewe invloed (impak) wat die energieverbruik in hierdie proses op die omgewing het. (2)

[11]

VRAAG 10 (Begin op 'n nuwe bladsy.)

Nikkel-sink-selle is herlaaibaar. Die halfreaksies wat in sulke selle plaasvind, is:

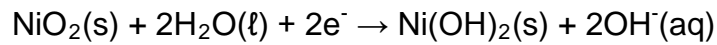
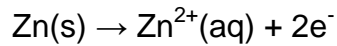

- 10.1 Skryf die algemene naam neer wat aan selle gegee word wat herlaaibaar is. (1)
- 10.2 Skryf die gebalanseerde netto (algehele) selreaksie neer vir die reaksie wat in hierdie sel plaasvind. (3)
- 10.3 Die emk van een so 'n sel is 1,65 V en die selkapasiteit daarvan is 1 500 mA·h.
- 10.3.1 Definieer die term *selkapasiteit*. (2)
- 10.3.2 Bereken die maksimum elektriese arbeid wat deur hierdie sel verrig kan word. (4)
- [10]**

VRAAG 11 (Begin op 'n nuwe bladsy.)

Verskillende prosesse wat in die bereiding van kunsmisstowwe **C** en **F** gebruik word, word in die vloeddiagram hieronder voorgestel.

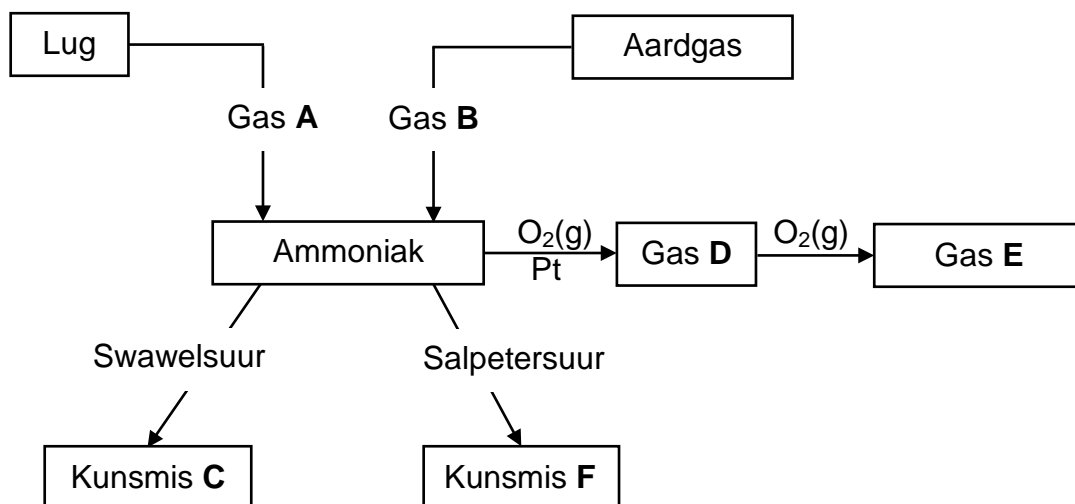

11.1 Skryf die NAAM of FORMULE neer van:

11.1.1 Gas **A** (1)

11.1.2 Gas **B** (1)

11.1.3 Kunsmis **F** (1)

11.2 Swawelsuur word gebruik om kunsmis **C** te vervaardig.

Skryf neer:

11.2.1 Die naam van die industriële proses wat gebruik word om swawelsuur te vervaardig (1)

11.2.2 'n Gebalanseerde vergelyking vir die bereiding van kunsmis **C** (3)

11.3 Gasse **D** en **E** word tydens die Ostwaldproses berei.

Skryf neer die:

11.3.1 Naam wat gegee word aan die bereiding van gas **D** uit ammoniak (1)

11.3.2 Gebalanseerde vergelyking vir die bereiding van gas **D** (3)

11.3.3 NAAM of FORMULE van gas **E** (1)

[12]

TOTAAL AFDELING B: 125
GROOTTOTAAL: 150

**GEGEWENS VIR FISIESE WETENSKAPPE GRAAD 12
VRAESTEL 2 (CHEMIE)**

**DATA FOR PHYSICAL SCIENCES GRADE 12
PAPER 2 (CHEMISTRY)**

TABEL 1: FISIESE KONSTANTES/TABLE 1: PHYSICAL CONSTANTS

NAAM/NAME	SIMBOOL/SYMBOL	WAARDE/VALUE
Standaarddruk Standard pressure	p^θ	$1,013 \times 10^5 \text{ Pa}$
Molêre gasvolume by STD Molar gas volume at STP	V_m	$22,4 \text{ dm}^3 \cdot \text{mol}^{-1}$
Standaardtemperatuur Standard temperature	T^θ	273 K
Lading op elektron Charge on electron	e	$-1,6 \times 10^{-19} \text{ C}$

TABEL 2: FORMULES/TABLE 2: FORMULAE

$n = \frac{m}{M}$	$c = \frac{n}{V}$ of/or $c = \frac{m}{MV}$
$q = I \Delta t$ $W = Vq$	$E_{\text{sel}}^\theta = E_{\text{katode}}^\theta - E_{\text{anode}}^\theta / E_{\text{cell}}^\theta = E_{\text{cathode}}^\theta - E_{\text{anode}}^\theta$ of/or $E_{\text{sel}}^\theta = E_{\text{reduksie}}^\theta - E_{\text{oksidasie}}^\theta / E_{\text{cell}}^\theta = E_{\text{reduction}}^\theta - E_{\text{oxidation}}^\theta$ of/or $E_{\text{sel}}^\theta = E_{\text{oksideermiddel}}^\theta - E_{\text{reduseermiddel}}^\theta / E_{\text{cell}}^\theta = E_{\text{oxidising agent}}^\theta - E_{\text{reducing agent}}^\theta$

TABEL 3: DIE PERIODIEKE TABEL VAN ELEMENTE
TABLE 3: THE PERIODIC TABLE OF ELEMENTS

1 (I)	2 (II)	3	4	5	6	7	8	9	10	11	12	13 (III)	14 (IV)	15 (V)	16 (VI)	17 (VII)	18 (VIII)
2,1 1 H 1																	2 He 4
1,0 3 Li 7	1,5 4 Be 9											2,0 5 B 11	2,5 6 C 12	3,0 7 N 14	3,5 8 O 16	4,0 9 F 19	10 Ne 20
0,9 11 Na 23	1,2 12 Mg 24											1,5 13 Al 27	1,8 14 Si 28	2,1 15 P 31	2,5 16 S 32	3,0 17 Cl 35,5	18 Ar 40
0,8 19 K 39	1,0 20 Ca 40	1,3 21 Sc 45	1,5 22 Ti 48	1,6 23 V 51	1,6 24 Cr 52	1,5 25 Mn 55	1,8 26 Fe 56	1,8 27 Co 59	1,8 28 Ni 59	1,9 29 Cu 63,5	1,6 30 Zn 65	1,6 31 Ga 70	1,8 32 Ge 73	2,0 33 As 75	2,4 34 Se 79	2,8 35 Br 80	36 Kr 84
0,8 37 Rb 86	1,0 38 Sr 88	1,2 39 Y 89	1,4 40 Zr 91	1,6 41 Nb 92	1,8 42 Mo 96	1,9 43 Tc 98	2,2 44 Ru 101	2,2 45 Rh 103	2,2 46 Pd 106	1,9 47 Ag 108	1,7 48 Cd 112	1,7 49 In 115	1,8 50 Sn 119	1,9 51 Sb 122	2,1 52 Te 128	2,5 53 I 127	54 Xe 131
0,7 55 Cs 133	0,9 56 Ba 137	57 La 139	1,6 72 Hf 179	73 Ta 181	74 W 184	75 Re 186	76 Os 190	77 Ir 192	78 Pt 195	79 Au 197	80 Hg 201	1,8 81 Tl 204	1,8 82 Pb 207	1,9 83 Bi 209	2,0 84 Po 209	2,5 85 At 209	86 Rn 210
0,7 87 Fr	0,9 88 Ra 226	89 Ac															
			58 Ce 140	59 Pr 141	60 Nd 144	61 Pm	62 Sm 150	63 Eu 152	64 Gd 157	65 Tb 159	66 Dy 163	67 Ho 165	68 Er 167	69 Tm 169	70 Yb 173	71 Lu 175	
			90 Th 232	91 Pa	92 U 238	93 Np	94 Pu	95 Am	96 Cm	97 Bk	98 Cf	99 Es	100 Fm	101 Md	102 No	103 Lr	

SLEUTEL/KEY

Atoomgetal
Atomic number

Elektronegatiwiteit
Electronegativity

29 Cu 63,5

Simbool
Symbol

Benaderde relatiewe atoommassa
Approximate relative atomic mass

TABEL 4A: STANDAARD-REDUKSIEPOTENSIALE
TABLE 4A: STANDARD REDUCTION POTENTIALS

<i>Halfreaksies/Half-reactions</i>	<i>E^o (V)</i>
$F_2(g) + 2e^- \rightleftharpoons 2F^-$	+ 2,87
$Co^{3+} + e^- \rightleftharpoons Co^{2+}$	+ 1,81
$H_2O_2 + 2H^+ + 2e^- \rightleftharpoons 2H_2O$	+1,77
$MnO_4^- + 8H^+ + 5e^- \rightleftharpoons Mn^{2+} + 4H_2O$	+ 1,51
$Cl_2(g) + 2e^- \rightleftharpoons 2Cl^-$	+ 1,36
$Cr_2O_7^{2-} + 14H^+ + 6e^- \rightleftharpoons 2Cr^{3+} + 7H_2O$	+ 1,33
$O_2(g) + 4H^+ + 4e^- \rightleftharpoons 2H_2O$	+ 1,23
$MnO_2 + 4H^+ + 2e^- \rightleftharpoons Mn^{2+} + 2H_2O$	+ 1,23
$Pt^{2+} + 2e^- \rightleftharpoons Pt$	+ 1,20
$Br_2(l) + 2e^- \rightleftharpoons 2Br^-$	+ 1,07
$NO_3^- + 4H^+ + 3e^- \rightleftharpoons NO(g) + 2H_2O$	+ 0,96
$Hg^{2+} + 2e^- \rightleftharpoons Hg(l)$	+ 0,85
$Ag^+ + e^- \rightleftharpoons Ag$	+ 0,80
$NO_3^- + 2H^+ + e^- \rightleftharpoons NO_2(g) + H_2O$	+ 0,80
$Fe^{3+} + e^- \rightleftharpoons Fe^{2+}$	+ 0,77
$O_2(g) + 2H^+ + 2e^- \rightleftharpoons H_2O_2$	+ 0,68
$I_2 + 2e^- \rightleftharpoons 2I^-$	+ 0,54
$Cu^+ + e^- \rightleftharpoons Cu$	+ 0,52
$SO_2 + 4H^+ + 4e^- \rightleftharpoons S + 2H_2O$	+ 0,45
$2H_2O + O_2 + 4e^- \rightleftharpoons 4OH^-$	+ 0,40
$Cu^{2+} + 2e^- \rightleftharpoons Cu$	+ 0,34
$SO_4^{2-} + 4H^+ + 2e^- \rightleftharpoons SO_2(g) + 2H_2O$	+ 0,17
$Cu^{2+} + e^- \rightleftharpoons Cu^+$	+ 0,16
$Sn^{4+} + 2e^- \rightleftharpoons Sn^{2+}$	+ 0,15
$S + 2H^+ + 2e^- \rightleftharpoons H_2S(g)$	+ 0,14
$2H^+ + 2e^- \rightleftharpoons H_2(g)$	0,00
$Fe^{3+} + 3e^- \rightleftharpoons Fe$	- 0,06
$Pb^{2+} + 2e^- \rightleftharpoons Pb$	- 0,13
$Sn^{2+} + 2e^- \rightleftharpoons Sn$	- 0,14
$Ni^{2+} + 2e^- \rightleftharpoons Ni$	- 0,27
$Co^{2+} + 2e^- \rightleftharpoons Co$	- 0,28
$Cd^{2+} + 2e^- \rightleftharpoons Cd$	- 0,40
$Cr^{3+} + e^- \rightleftharpoons Cr^{2+}$	- 0,41
$Fe^{2+} + 2e^- \rightleftharpoons Fe$	- 0,44
$Cr^{3+} + 3e^- \rightleftharpoons Cr$	- 0,74
$Zn^{2+} + 2e^- \rightleftharpoons Zn$	- 0,76
$2H_2O + 2e^- \rightleftharpoons H_2(g) + 2OH^-$	- 0,83
$Cr^{2+} + 2e^- \rightleftharpoons Cr$	- 0,91
$Mn^{2+} + 2e^- \rightleftharpoons Mn$	- 1,18
$Al^{3+} + 3e^- \rightleftharpoons Al$	- 1,66
$Mg^{2+} + 2e^- \rightleftharpoons Mg$	- 2,36
$Na^+ + e^- \rightleftharpoons Na$	- 2,71
$Ca^{2+} + 2e^- \rightleftharpoons Ca$	- 2,87
$Sr^{2+} + 2e^- \rightleftharpoons Sr$	- 2,89
$Ba^{2+} + 2e^- \rightleftharpoons Ba$	- 2,90
$Cs^+ + e^- \rightleftharpoons Cs$	- 2,92
$K^+ + e^- \rightleftharpoons K$	- 2,93
$Li^+ + e^- \rightleftharpoons Li$	- 3,05

Toenemende oksiderende vermoë/Increasing oxidising ability

Toenemende reducerende vermoë/Increasing reducing ability

TABEL 4B: STANDAARD-REDUKSIEPOTENSIALE
TABLE 4B: STANDARD REDUCTION POTENTIALS

Toenemende oksiderende vermoë/Increasing oxidising ability

<i>Halfreaksies/Half-reactions</i>	E^{\ominus} (V)
$\text{Li}^+ + e^- \rightleftharpoons \text{Li}$	- 3,05
$\text{K}^+ + e^- \rightleftharpoons \text{K}$	- 2,93
$\text{Cs}^+ + e^- \rightleftharpoons \text{Cs}$	- 2,92
$\text{Ba}^{2+} + 2e^- \rightleftharpoons \text{Ba}$	- 2,90
$\text{Sr}^{2+} + 2e^- \rightleftharpoons \text{Sr}$	- 2,89
$\text{Ca}^{2+} + 2e^- \rightleftharpoons \text{Ca}$	- 2,87
$\text{Na}^+ + e^- \rightleftharpoons \text{Na}$	- 2,71
$\text{Mg}^{2+} + 2e^- \rightleftharpoons \text{Mg}$	- 2,36
$\text{Al}^{3+} + 3e^- \rightleftharpoons \text{Al}$	- 1,66
$\text{Mn}^{2+} + 2e^- \rightleftharpoons \text{Mn}$	- 1,18
$\text{Cr}^{2+} + 2e^- \rightleftharpoons \text{Cr}$	- 0,91
$2\text{H}_2\text{O} + 2e^- \rightleftharpoons \text{H}_2(\text{g}) + 2\text{OH}^-$	- 0,83
$\text{Zn}^{2+} + 2e^- \rightleftharpoons \text{Zn}$	- 0,76
$\text{Cr}^{3+} + 3e^- \rightleftharpoons \text{Cr}$	- 0,74
$\text{Fe}^{2+} + 2e^- \rightleftharpoons \text{Fe}$	- 0,44
$\text{Cr}^{3+} + e^- \rightleftharpoons \text{Cr}^{2+}$	- 0,41
$\text{Cd}^{2+} + 2e^- \rightleftharpoons \text{Cd}$	- 0,40
$\text{Co}^{2+} + 2e^- \rightleftharpoons \text{Co}$	- 0,28
$\text{Ni}^{2+} + 2e^- \rightleftharpoons \text{Ni}$	- 0,27
$\text{Sn}^{2+} + 2e^- \rightleftharpoons \text{Sn}$	- 0,14
$\text{Pb}^{2+} + 2e^- \rightleftharpoons \text{Pb}$	- 0,13
$\text{Fe}^{3+} + 3e^- \rightleftharpoons \text{Fe}$	- 0,06
$2\text{H}^+ + 2e^- \rightleftharpoons \text{H}_2(\text{g})$	0,00
$\text{S} + 2\text{H}^+ + 2e^- \rightleftharpoons \text{H}_2\text{S}(\text{g})$	+ 0,14
$\text{Sn}^{4+} + 2e^- \rightleftharpoons \text{Sn}^{2+}$	+ 0,15
$\text{Cu}^{2+} + e^- \rightleftharpoons \text{Cu}^+$	+ 0,16
$\text{SO}_4^{2-} + 4\text{H}^+ + 2e^- \rightleftharpoons \text{SO}_2(\text{g}) + 2\text{H}_2\text{O}$	+ 0,17
$\text{Cu}^{2+} + 2e^- \rightleftharpoons \text{Cu}$	+ 0,34
$2\text{H}_2\text{O} + \text{O}_2 + 4e^- \rightleftharpoons 4\text{OH}^-$	+ 0,40
$\text{SO}_2 + 4\text{H}^+ + 4e^- \rightleftharpoons \text{S} + 2\text{H}_2\text{O}$	+ 0,45
$\text{Cu}^+ + e^- \rightleftharpoons \text{Cu}$	+ 0,52
$\text{I}_2 + 2e^- \rightleftharpoons 2\text{I}^-$	+ 0,54
$\text{O}_2(\text{g}) + 2\text{H}^+ + 2e^- \rightleftharpoons \text{H}_2\text{O}_2$	+ 0,68
$\text{Fe}^{3+} + e^- \rightleftharpoons \text{Fe}^{2+}$	+ 0,77
$\text{NO}_3^- + 2\text{H}^+ + e^- \rightleftharpoons \text{NO}_2(\text{g}) + \text{H}_2\text{O}$	+ 0,80
$\text{Ag}^+ + e^- \rightleftharpoons \text{Ag}$	+ 0,80
$\text{Hg}^{2+} + 2e^- \rightleftharpoons \text{Hg}(\ell)$	+ 0,85
$\text{NO}_3^- + 4\text{H}^+ + 3e^- \rightleftharpoons \text{NO}(\text{g}) + 2\text{H}_2\text{O}$	+ 0,96
$\text{Br}_2(\ell) + 2e^- \rightleftharpoons 2\text{Br}^-$	+ 1,07
$\text{Pt}^{2+} + 2e^- \rightleftharpoons \text{Pt}$	+ 1,20
$\text{MnO}_2 + 4\text{H}^+ + 2e^- \rightleftharpoons \text{Mn}^{2+} + 2\text{H}_2\text{O}$	+ 1,23
$\text{O}_2(\text{g}) + 4\text{H}^+ + 4e^- \rightleftharpoons 2\text{H}_2\text{O}$	+ 1,23
$\text{Cr}_2\text{O}_7^{2-} + 14\text{H}^+ + 6e^- \rightleftharpoons 2\text{Cr}^{3+} + 7\text{H}_2\text{O}$	+ 1,33
$\text{Cl}_2(\text{g}) + 2e^- \rightleftharpoons 2\text{Cl}^-$	+ 1,36
$\text{MnO}_4^- + 8\text{H}^+ + 5e^- \rightleftharpoons \text{Mn}^{2+} + 4\text{H}_2\text{O}$	+ 1,51
$\text{H}_2\text{O}_2 + 2\text{H}^+ + 2e^- \rightleftharpoons 2\text{H}_2\text{O}$	+ 1,77
$\text{Co}^{3+} + e^- \rightleftharpoons \text{Co}^{2+}$	+ 1,81
$\text{F}_2(\text{g}) + 2e^- \rightleftharpoons 2\text{F}^-$	+ 2,87

Toenemende reduserende vermoë/Increasing reducing ability